

Ford**Cougar**



Raubkatzen sollte man respektieren. Oder **bändigen**.

Cougar ist das englische Wort

Mit dem sprintfreudigen 2,0 l 16V Zetec-E-Aggregat

für „Berglöwe“ - das lässt für

oder dem kraftvollen 2,5 l V6 24V Duratec-Triebwerk

ein Automobil einiges erwarten.

können ambitionierte Coupé-Fahrer was erleben:

Also haben Ingenieure und

die Rückkehr zur Freiheit. Dabei lässt sich der

Designer ihr Bestes gegeben.

Ford Cougar dank des perfekt abgestimmten,

Und ein außergewöhnlich

sportlich-straffen Fahrwerks jederzeit bändigen.

attraktives Sportcoupé

Aber nur, um ihm dann wieder freien Lauf zu lassen.

geschaffen, das andere seiner

Klasse alt aussehen lässt: den

Ford Cougar. Aufregende

Kurven treffen auf futuristisch

anmutende Geraden, lenken

Lichtreflexe auf abgerundete

Flächen, die ihm katzenartige

Dynamik verleihen.



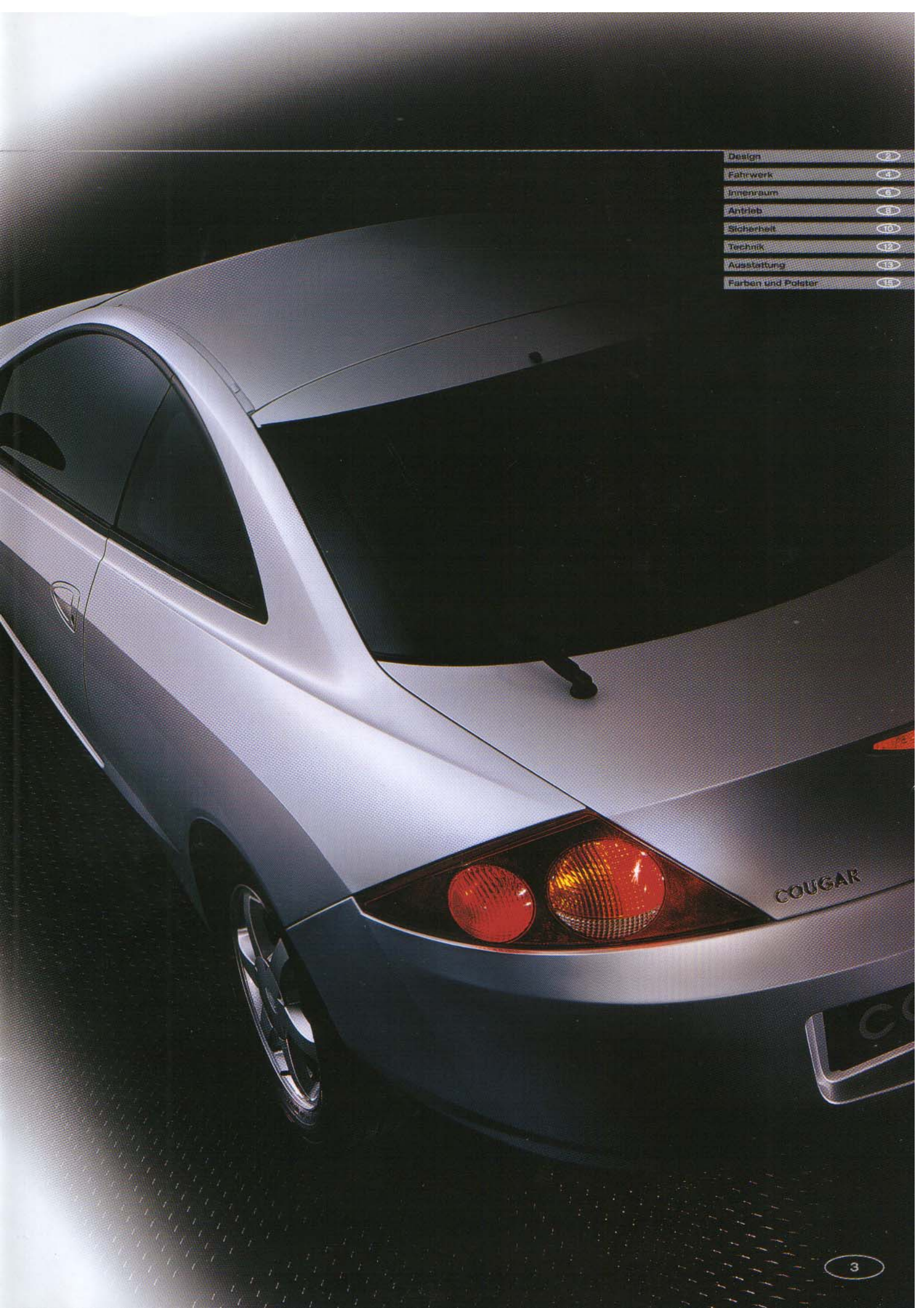

Design	2
Fahrwerk	4
Innenraum	6
Antrieb	8
Sicherheit	10
Technik	12
Ausstattung	13
Farben und Polster	15

Erfolg liegt selten auf der Straße. **Ein gutes Fahrwerk** immer.

Auf endlosen Highways dahingleiten oder voller
Drive um die Haarnadelkurven einer Passstraße - mit seinem
straffen Fahrwerk liegt der Ford Cougar überall richtig.



Und damit sein Temperament immer unter Kontrolle bleibt, hat Ford ihm McPherson-Federbeine, Einzelradaufhängung und eine reibungsarme Servolenkung mit dynamischer Servounterstützung spendiert. Dazu eine Quadralink-Hinterachse, die Schlaglöcher dezent ausbügelt und

dem Heck keine Seitensprünge erlaubt. Sicher ist sicher! Auch bei rasanten Spurts und abrupten Stopps bleibt der Ford Cougar auf Kurs: Die Zweikanal-Antriebsschlupf-Regelung* und das ABS mit elektronischer Bremskraftverteilung machens möglich.

* Teil des Komfort-Paketes beim Ford Cougar 16V, serienmäßig beim Cougar 24V.



Einzelradaufhängung vorne mit McPherson-Federbein.



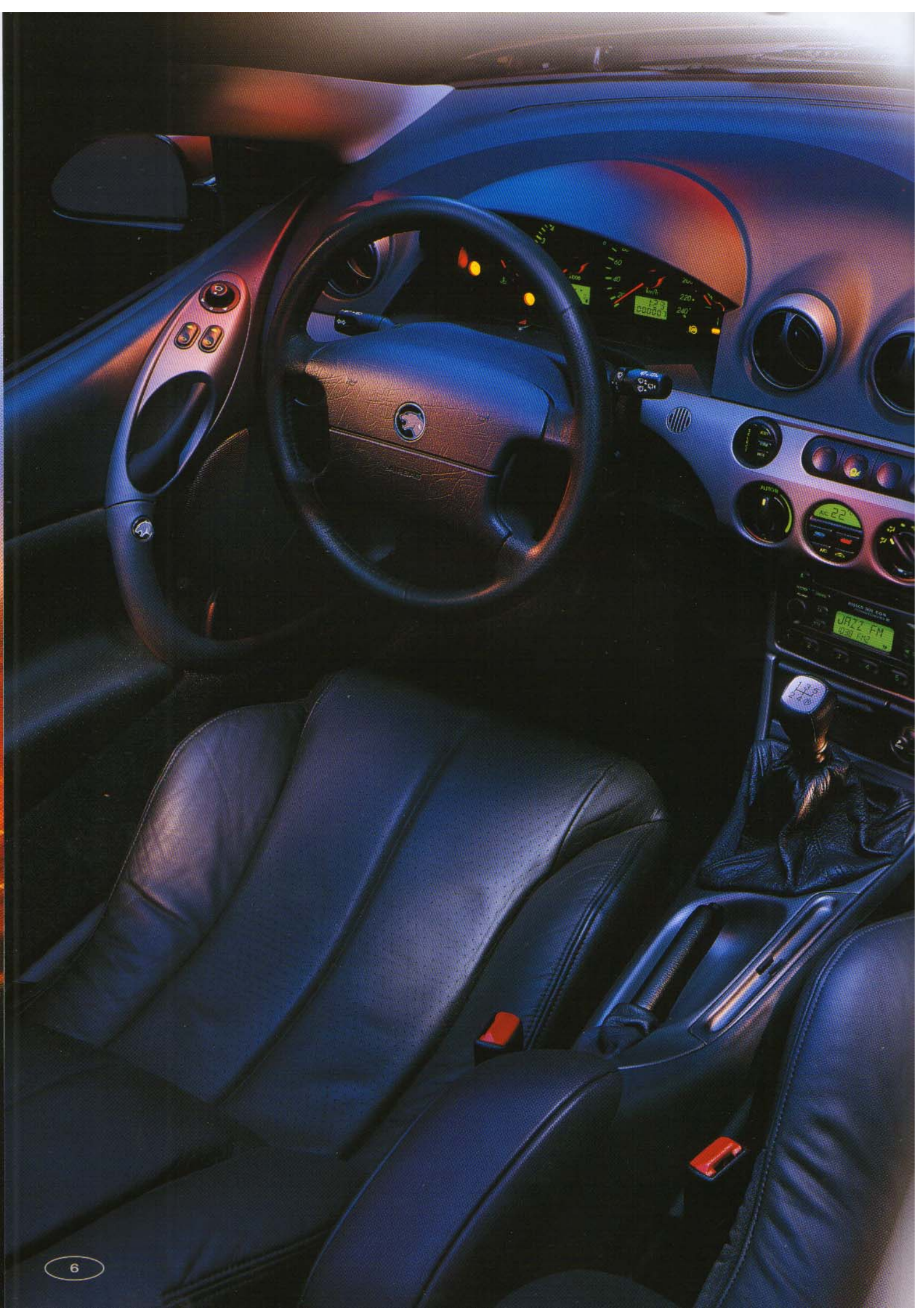

* Die Lederpolsterung im Ford Cougar 24V ist als attraktives Ausstattungspaket erhältlich.



Viel Raum für Ambitionen. Und für Reisen.

„New Edge“ in Reinkultur – das Interieur des Ford Cougar besticht durch perfekte Harmonie von luxuriösem Komfort, designorientierter Optik und ergonomischer Funktionalität. Die Grenzen zwischen diesen Bereichen scheinen mit Leichtigkeit aufgehoben:

Der elektrisch verstellbare Fahrersitz, die funktionell gestalteten Instrumente und die hochwertige Lederpolsterung* setzen sowohl visuell wie technisch beeindruckende Akzente. So auch der edle Metall-Look von Türen und Armaturenbrett oder das höhenverstellbare Lederlenkrad.

Der Ford Cougar bietet das größte Raumangebot seiner Klasse - bis zu vier Erwachsene können mit ihm auf Reisen fahren. Und die angenehme Atmosphäre genießen, die Audiosystem und Klimaanlage mit automatischer Temperaturkontrolle schaffen.

Kraftwerke erzeugen Energie – oder auch **Herzklopfen**

Der Ford Cougar zeigt Biss - schon beim geringsten Antippen des Gaspedals. Wie viel Biss, das entscheidet der Fahrer, dem zwei Motoren zur Wahl stehen: entweder das rundum optimierte, durchzugsstarke 2,0 l 16 V-Zetec-E-Aggregat mit 96 kW (130 PS). Oder darfs etwas mehr sein? Die 125 kW (170 PS) des 2,5 l V6 24V Duratec-Triebwerks bringen den Ford Cougar mit leisem Nachdruck so richtig in Fahrt.

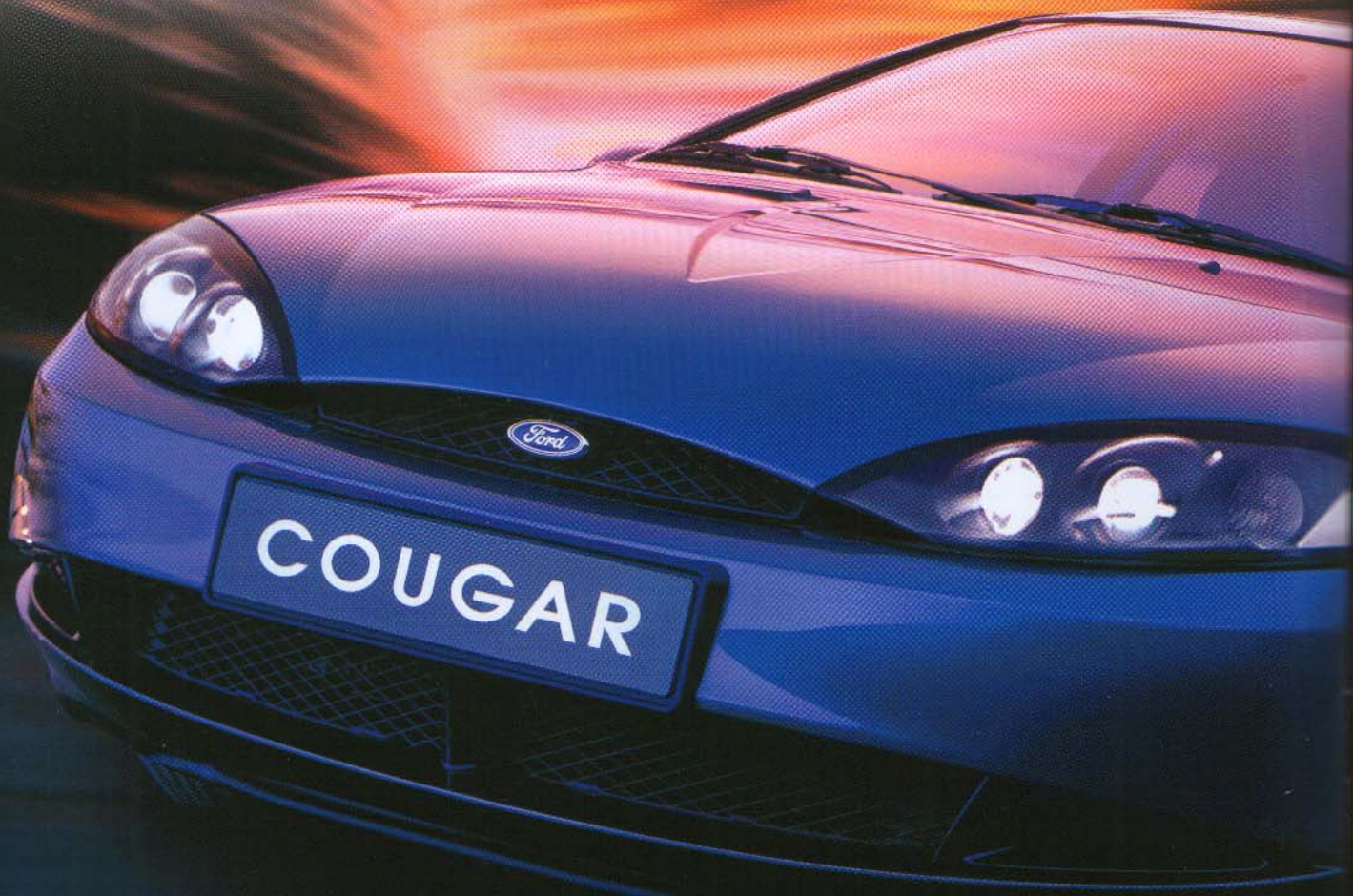

Beide Motoren begeistern den ambitionierten Coupé-Piloten mit moderner Formel-1-Technik. Unter härtesten Rennbedingungen musste das computergesteuerte Motormanagement-System EEC V seine Serienreife beweisen.

Heute steuert EEC V eine Reihe unterschiedlicher Motorfunktionen im Ford Cougar. Erfolgreich: mit Leistungsstärke, Wirtschaftlichkeit und hoher Laufkultur in Richtung Pole-Position.

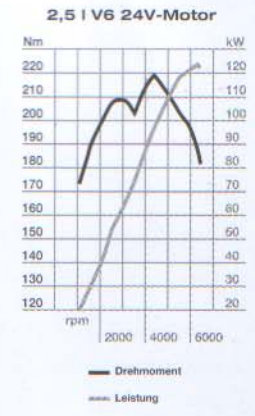
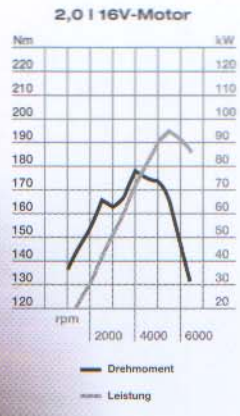
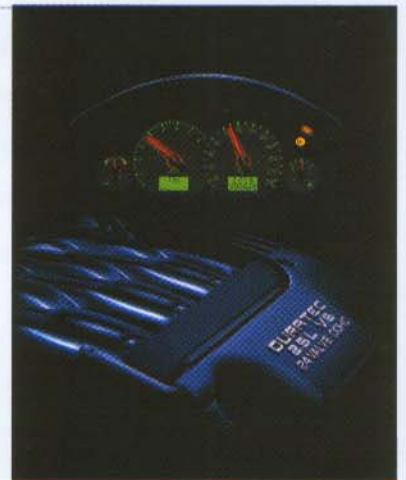

Menschen brauchen **Sicherheit. Autofahrer** besonders.

**Wenn es um Leib und Leben der Insassen geht,
kennt Ford keine Kompromisse. Schon gar nicht beim
Bau eines Sportcoupés.**

Zur Sicherheit gibt es ABS mit elektronischem Bremskraftverstärker (EBD) und Zweikanal-Antriebsschlupf-Regelung (ASR – Wunschausstattung im Cougar 16V), Front*- und Seitenairbags vorn und höhenverstellbare Sicherheitsgurte vorn mit druckbegrenzender Rückhalteautomatik. Dazu eine Lenksäule, die bei einem Aufprall nachgibt und das Risiko von Oberkörperverletzungen minimiert.

Traurig für Diebe: Zentralverriegelung, Alarmanlage und elektronische Wegfahrsperre sind ebenfalls serienmäßig.

***Bitte beachten Sie:** Bei eingebautem Beifahrer-Airbag darf ein Babysitz, der entgegen der Fahrtrichtung positioniert ist, nicht auf dem Beifahrersitz installiert werden. Aus Sicherheitsgründen muss der Babysitz auf den Rücksitzen befestigt werden.



Die Karosserie des Ford Cougar absorbiert Aufprallenergie progressiv und erlaubt so eine kontrollierte Verformung der Knautschzonen, damit die Fahrgastzelle intakt bleiben kann.



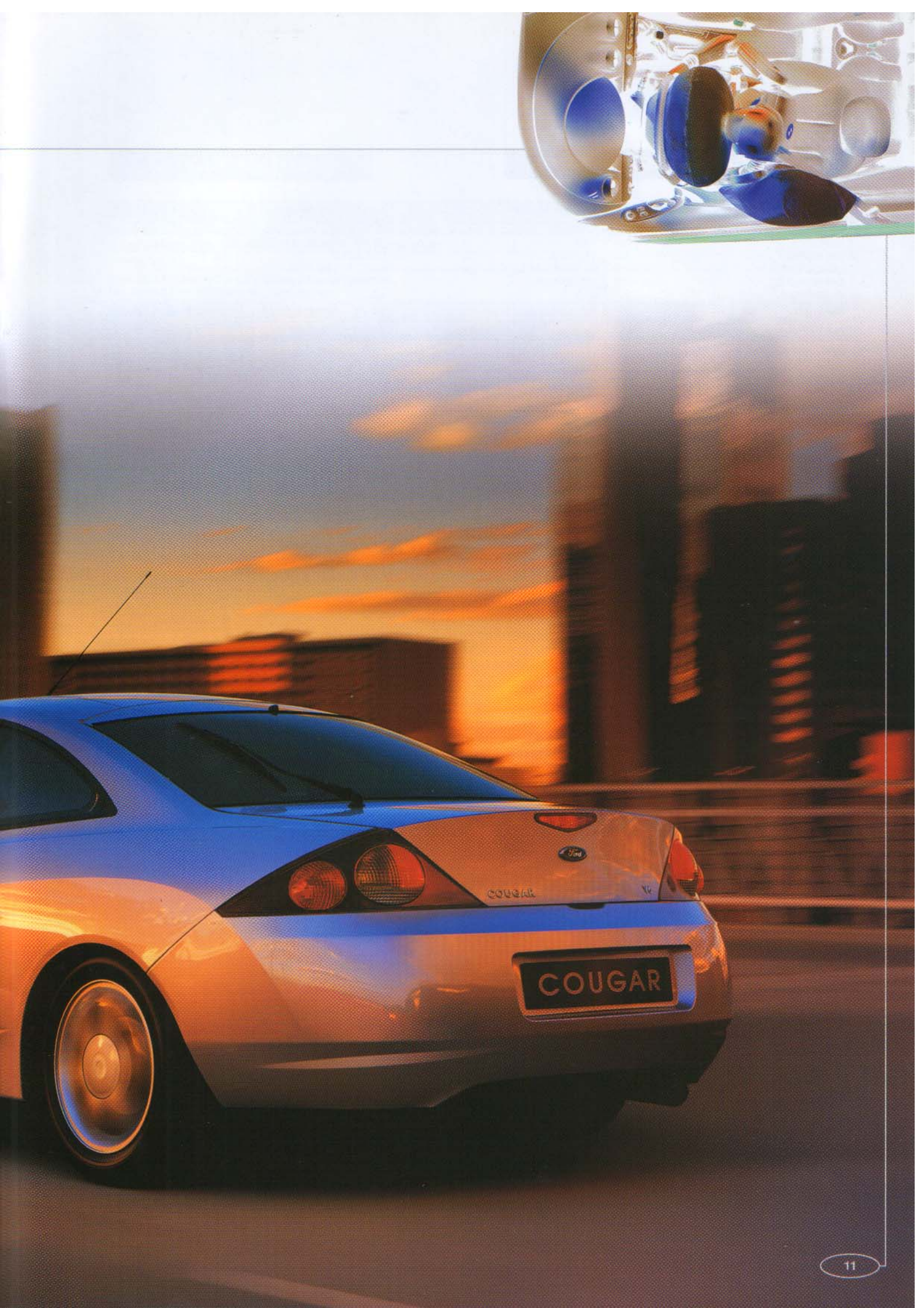

Die technischen Daten

Motoren		2,0 l 16V Zetec-E ¹⁾ 4 Zylinder	2,5 l V6 24V Duratec ²⁾ 6 Zylinder	
Hubraum	cm	1988	2544 (Steuerhubraum 2600 ccm)	
Bohrung/Hub	mm	84,8/88,0	82,4/79,5	
Leistung kW (PS)	bei 1/min	96 (130) bei 5600	125 (170) bei 6250	
Drehmoment Nm	bei 1/min	178 bei 4000	220 bei 4250	
Verdichtung		10,0 : 1	9,7 : 1	
Getriebe		5-Gang-Schaltgetriebe	5-Gang-Schaltgetriebe	4-Gang-Automatikgetriebe
Fahrleistungen ³⁾				
Beschleunigung von 0 auf 100 km/h	s	10,3	8,6	10,4
Höchstgeschwindigkeit	km/h	209	225	206
Anhängelasten				
bei 12 % Steigung gebremst	kg	1500	1500	1500
bei 8 % Steigung gebremst	kg	1500	1500	1500
ungebremst	kg	695	730	740-750
Verbrauch/Emission ³⁾				
auf 100 km nach 93/116 EG				
Städtisch	Liter	12,1	13,4	14,8
Außerstädtisch	Liter	6,1	7,3	7,3
Insgesamt	Liter	8,2	9,5	10,0
CO ₂ -Emission	g/km	202	228	240
Füllmengen				
Tankinhalt	Liter	60	60	60
Kühlflüssigkeit	Liter	6,6	9,5	9,5
Ölfüllmenge mit Filter	Liter	4,25	5,5	5,5

¹⁾ Schadstoffarm D4.

²⁾ Schadstoffarm D3.

³⁾ Fahrleistungen und Verbrauchswerte gelten für Fahrzeuge mit serienmäßiger Bereifung.

Bitte beachten Sie: Diese Verbrauchswerte sind nach einheitlichen Prüfverfahren ermittelt worden. Je nach Fahrweise, Straßen- und Verkehrsverhältnissen können sich in der Praxis Verbrauchswerte ergeben, die von den nach der Norm ermittelten Werten abweichen.

Fahrwerk: Frontantrieb

Radaufhängung und Federung:

vorn: Einzelradaufhängung an McPherson-Federbeinen, Dreieckslenker unten, hydraulische Stoßdämpfer und Querstabilisator

hinten: Quaddralink-Einzelradaufhängung, doppelter Querlenker, Längslenker, Feder-Stoßdämpfer und Querstabilisator

Lenkung:

Servolenkung mit Sicherheitslenksäule, Wendekreis 11,9 m

Bremsanlage:

Elektronisches Antiblockier-Bremssystem mit elektronischer Bremskraftverteilung (EBD), Scheibenbremsen vorn und hinten, Antriebsschlupf-Regelung (ASR) serienmäßig bei Cougar V6, als Paket lieferbar für Cougar, Handbremse mechanisch auf die Hinterräder wirkend

Getriebe:

Mechanisches, vollsynchronisiertes 5-Gang-Getriebe, 4-Gang-Automatikgetriebe

Abmessungen

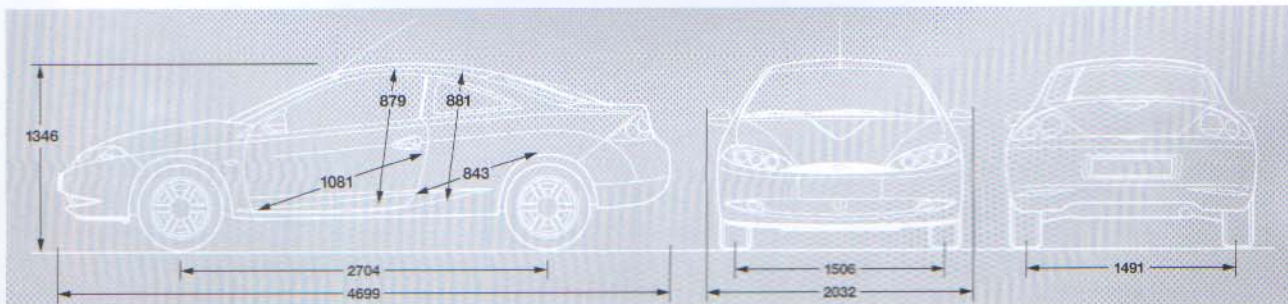

Kofferraumvolumen (VDA)		16V	24V
- geschlossener Gepäckraum	Liter	410	410
- bis Rücksitz	Liter	428	428
- bis Vordersitz	Liter	680	680
- bis Vordersitz, dachhohe Beladung	Liter	930	930

Die Ausstattung

	Ford Cougar	Ford Cougar V6
Technik		
Einzelradaufhängung vorn mit McPherson-Federbeinen, Dreieckslenkern unten, hydraulischen Stoßdämpfern und Querstabilisator	•	•
Frontantrieb	•	•
Quadralink-Einzelradaufhängung hinten, doppelter Querlenker, Längslenker, Feder-Stoßdämpfer, Querstabilisator	•	•
Scheibenbremsen vorn innenbelüftet	•	–
Scheibenbremsen innenbelüftet	–	•
Servolenkung	•	•
Sicherheitsausstattung		
Antiblockier-Bremssystem (ABS) mit elektronischer Bremskraftverteilung (EBD)	•	•
Antriebschlupf-Regelung (ASR)	Teil des Komfort-Paketes	•
Automatische Unterbrechung der Benzinzufuhr im Falle eines Aufpralls	•	•
Dritte Bremsleuchte	•	•
Front- und Seitenairbags, Fahrer- und Beifahrerseite	•	•
Park-Pilot-System (nicht i. V. mit Anhängervorrichtung)	○	○
Seitenaufprallschutz	•	•
Sicherheitsgurte vorn, höhenverstellbar	•	•
Sicherheitsgurtkraftbegrenzer vorn	•	•
Fahrzeugsicherung		
Diebstahl-Alarmanlage	•	•
Fernbedienung für Zentralverriegelung	Teil des Komfort-Paketes	•
Wegfahrsperre PATS	•	•
Zentralverriegelung	•	•
Ausstattung außen		
Außenspiegel in Wagenfarbe lackiert, elektrisch einstell- und beheizbar	•	•
Heckscheiben-Wischwaschanlage	•	•
Lackierung Metallic	○	○
Nebelscheinwerfer	Teil des Komfort-Paketes	•
Scheibenwischer-Intervallschaltung, variabel	•	•
Stoßfänger in Wagenfarbe lackiert	•	•
Wärmeschutzverglasung, getönt	•	•
Zweiklanghorn	•	•
Bereifung und Räder		
4 Leichtmetallräder 6 1/2 J x 16 im 6-Speichen-Design mit 215/50 R 16 Reifen	•	•
Reserverad: Notrad, Stahl T 125/90 R 15	•	•
Ausstattung innen		
1 Becherhalter hinten, fest (Mitte Sitzbank)	•	•
Bordcomputer mit Verbrauchs-, Zeit- und Kilometerangaben	•	•
Dachkonsole mit Warnleuchten für Frost- und Glätteisgefahr, geringen Scheibenwasservorrat, offene Türen sowie Ausfall einer Glühlampe der Außenbeleuchtung	–	•
Drehzahlmesser und Tageskilometerzähler	•	•
Fensterheber vorn, elektrisch	•	•
Gepäckraumabdeckung	•	•
Gepäckraumfernverriegelung	•	•
Handschuhfach, beleuchtet	•	•
Innenbeleuchtung mit Verzögerungsschaltung	•	•
Klimaanlage mit automatischer Temperaturkontrolle	•	•
Lederlenkrad, höhenverstellbar	•	•
Lederschaltknäuf (nicht i. V. mit Automatikgetriebe)	•	•
Make-up-Spiegel in Fahrer- und Beifahrer-Sonnenblende, beleuchtet	–	•
Warnsignal „Licht-an“, akustisch	•	•
Zigarettenanzünder und Stifthalter, vorn	•	•
Audiosystem 5000 mit CD-sechsfach-Wechsler	–	Teil des Leder-Komfort-Paketes II
Audiosystem 6000: Wie 5000, anstelle Cassettenlaufwerk mit CD-Player	Teil des Komfort-Paketes	•
Sitze		
Fahrersitz, elektrisch höhenverstellbar	•	•
Kartentasche an der Beifahrersitzrückenlehne	•	•
Rücksitzlehne, umklappbar, 1/2 zu 1/2 geteilt	•	•
Sportsitze vorn mit höhenverstellbaren Kopfstützen	•	•

• = serienmäßig, ○ = gegen Mehrpreis, – = nicht verfügbar

Nähere Informationen zum aktuellen Ausstattungsumfang entnehmen Sie bitte der gültigen Preisliste oder fragen Sie Ihren Ford Händler.



Alle wollen es. Wir haben es: **das gewisse Extra.** 3

Machen Sie Ihren Cougar zu etwas ganz Besonderem. Setzen Sie einen dynamischen Akzent, oder erweitern Sie seine Funktionalität mit Extras aus dem vielseitigen, in Styling, Qualität und Haltbarkeit exakt auf den Cougar zugeschnittenen Sonderzubehör-Programm.

Highlights sind der Handbremsgriff mit auffälligem Metallic-Effekt, Mobiltelefon-Vorbereitungspaket, Handy-Halterung sowie das hochwertige „Becker TrafficPro“ Radio-Navigationssystem mit integriertem Radio und CD-Laufwerk. Fragen Sie Ihren Ford Händler.

1 Der Handbremsgriff mit Metallic-Effekt unterstreicht die sportliche Dynamik des Cougar.

2 Teppich-Fußmatten geben zusätzlichen Schutz.

3 Das Park-Pilot-System verbessert nochmals die Manövrierfähigkeit des Cougar.

- Zwei Ultraschallsensoren im Heckstoßfänger geben dem Fahrer optisch und akustisch Signale.

- Die Leuchtanzeigen des Park-Pilot-Systems im Innenraum des Ford Cougar wechseln mit kleiner werdendem Abstand zum Gegenstand von Grün über Gelb auf Rot.



1



2

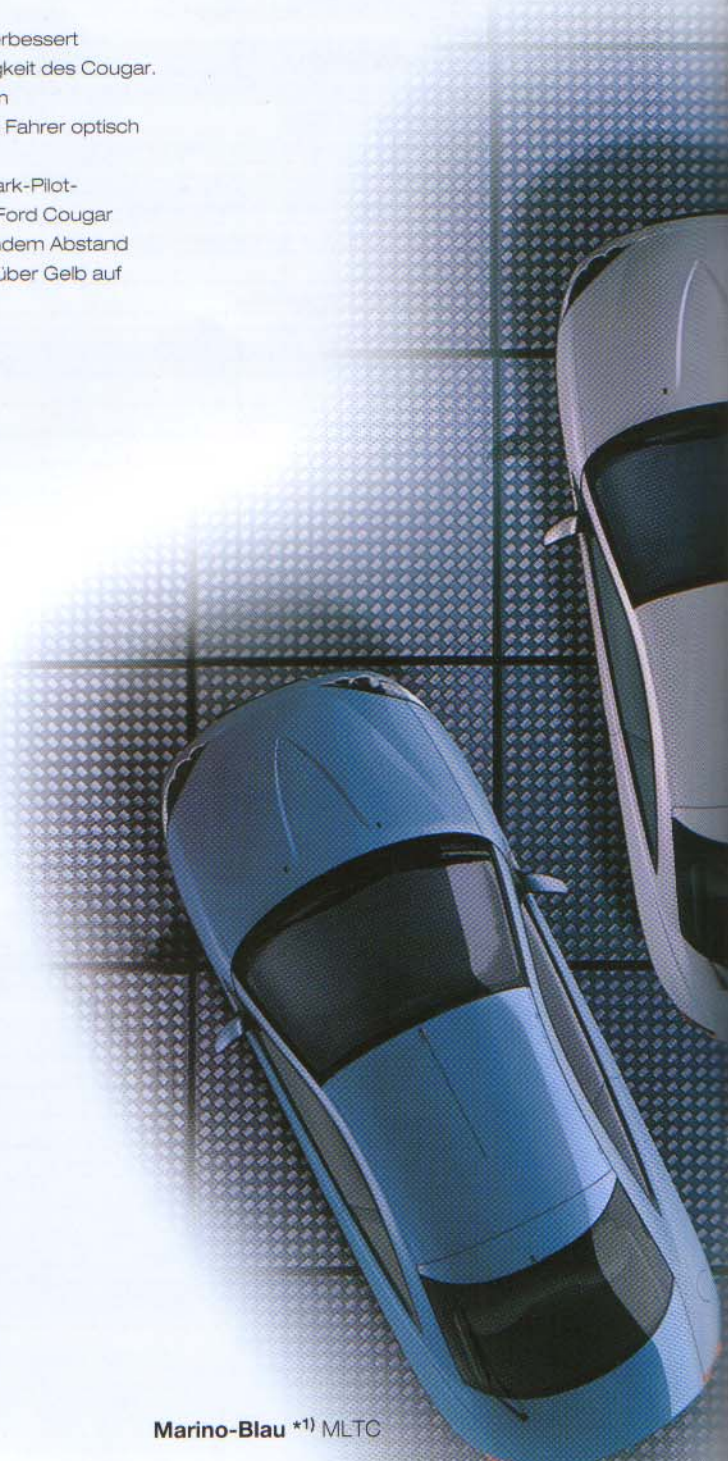

Marino-Blau *1) MLTC

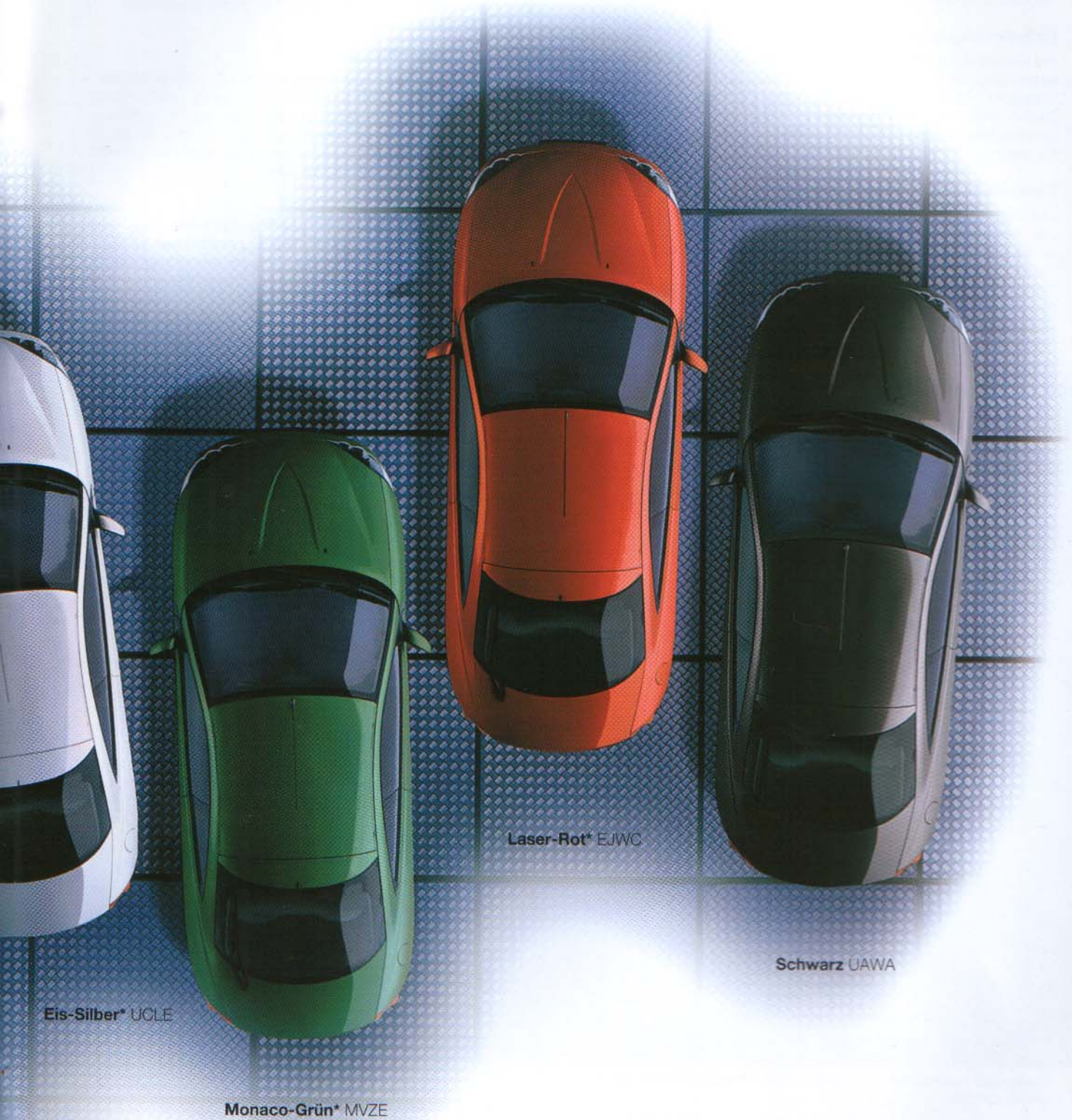

Eis-Silber* UCLE

Monaco-Grün* MVZE

Laser-Rot* EJWC

Schwarz UAWA

* Metallic-Lackierung gegen Mehrpreis.
†) Nur bei Cougar 16V.

Die Farbwiedergabe auf dieser Seite kann nur Anhaltspunkt sein, weil die Druckfarben die echten Lackfarben und die Polsterstoffe nicht so wiedergeben können, wie sie in Wirklichkeit sind.

Farben und Polster

Stoffpolster in Grau-Braun gibt es serienmäßig beim Cougar 16V und Cougar 24V. Lederpolster in Schwarz gibt es beim Cougar 24V als Ausstattungspaket.

Die Ford Bank – Finanzierung und mehr

Die Bank mit dem besseren Service

Finanzierung, Leasing oder Versicherungen – die Ford Bank bietet Ihnen für jedes Ford Modell maßgeschneiderte Konditionen und eine kompetente Beratung.

Erfahrung ist alles

Als älteste Autobank Deutschlands kann die Ford Bank auf einen unschätzbaren Fundus an Erfahrungen zurückgreifen. Was aber nicht heißt, dass der Dienst am Kunden zur Routine-sache wird. Auch mit mehr als 640.000 Finanzierungs- und Leasing-Verträgen im Bestand steht die individuelle Beratung für die Ford Bank an erster Stelle.

Finanzieren, leasen oder ...?

Natürlich beherrscht die Ford Bank die klassischen Bereiche des Autokaufes: Finanzierung und Leasing. Nicht umsonst ist sie der zweitgrößte Leasing-Geber für Automobile in Deutschland. Aber die Servicepalette reicht noch weiter: Beratung in Versicherungsfragen und spezielle Konditionen für gewerbliche Kunden gehören genauso zum Programm wie das Angebot für die Betreiber größerer Fuhrparks, das Fleet Management System FMS. Dieses System hilft Ihnen, den Fuhrpark zu optimieren und Kosten zu senken.

Die Ford **Auto-Versicherung** ist die neue Generation unter den Kfz-Versicherungen mit einem Komplettpaket, das über die normalen Versicherungsleistungen hinausgeht.

Alles Weitere erfahren Sie in einem persönlichen Beratungsgespräch. Fragen Sie Ihren Ford Händler. Oder Sie informieren sich im Internet unter <http://www.fordbank.de>.

Qualitäts-Service

Ob Inspektion, Bremsen oder Auspuff – bei uns gibts das **Rein-Rauf-Runter-Raus**-Programm: den Qualitäts-Service vom Ford Profi. Und dies zu einem Preis, der so günstig ist, dass Sie auch nach vielen Jahren mit Ihrem Ford unseren Service immer wieder gerne in Anspruch nehmen.

Ford Karosserie-Spezialbetrieb

Die richtige Adresse für ein perfektes Äußeres Ihres Fahrzeugs ist Ihr Ford Karosserie-Spezialbetrieb. Denn die professionelle Behebung von Karosserie- und Lackschäden bringt Ihr Auto wieder in Topform und dient damit der langfristigen Werterhaltung. Aber wir bieten noch mehr: attraktive Möglichkeiten, Ihren Wagen optisch aufzuwerten oder Ihrem Wunsch nach individueller Fahrzeuggestaltung zu entsprechen. Und alles in bekannter, geprüfter Ford Qualität.

Ford EuroService

Die umfassende Mobilitätsgarantie für Ihren neuen Ford: der kostenlose Ford EuroService. Er sichert die Mobilität von maximal 9 Fahrzeuginsassen in Deutschland und fast allen europäischen Ländern. Er umfasst unter anderem Abschlepp- und Hotelkosten und gilt für Pkw, Lieferwagen und Transit vom Tag der Erstzulassung in Deutschland für ein Jahr.

Ford Garantie-Schutzbrief (FGS)

Zusätzliche Sicherheit nach Ablauf der Neuwagen-Gewährleistung bietet der Ford Garantie-Schutzbrief (FGS). Maßgeschneidert für Ihre Bedürfnisse erhalten Sie ihn wahlweise für das

- 2. Jahr bis zu 50.000 km Gesamtfahrleistung,
- 2. und 3. Jahr bis zu 50.000 km Gesamtfahrleistung,
- 2. bis 4. Jahr bis zu 100.000 km Gesamtfahrleistung.

Kombiniert werden die Leistungen des Ford EuroService mit denen des Ford Garantie-Schutzbriefes in unserem Rundum-Sorglos-Paket: dem Ford Garantie-Schutzbrief plus – ebenfalls wahlweise für das

- 2. Jahr bis zu 50.000 km Gesamtfahrleistung,
- 2. und 3. Jahr bis zu 50.000 km Gesamtfahrleistung,
- 2. bis 4. Jahr bis zu 100.000 km Gesamtfahrleistung.

Garantie

6 Jahre Garantie **gegen Durchrostern**. Auf Grund ständiger Qualitätsverbesserungen ist Ihr Ford wirksam gegen Rost geschützt.

Altauto-Rücknahme

Wir nehmen alle Ford Pkw, die seit dem 1.4.1998 erstmals zugelassen wurden und nicht älter als 12 Jahre sind, kostenlos zum Zwecke der Verwertung und Entsorgung zurück. Darüber hinaus helfen wir Ihnen auch bei der endgültigen Stilllegung Ihres Altautos und sorgen dafür, dass es umweltgerecht verwertet und entsorgt wird.

Motorcraft

Motorcraft Teile sind Teile für Ford Fahrzeuge. Motorcraft – das heißt: Qualität, Zuverlässigkeit und lange Lebensdauer. Motorcraft Teile sind auch für Fahrzeuge anderer Hersteller erhältlich. Gewährleistung ein Jahr.

Ford A-1 Euro-Garantie

Bietet optimalen Schutz für Ihren Gebrauchtwagen, bis zu 36 Monaten, ohne Kilometerbegrenzung, inklusiv Mobilitätshilfe, europaweit. Neben der Basislaufzeit von wahlweise 12 bzw. 24 Monaten gibt es auch die Möglichkeit der Garantieverlängerung auf insgesamt 36 Monate. Dies gilt auch für Fahrzeuge im Anschluss an die FGS, FRG oder die Neuwagentgarantie. (Bei einer bestehenden NW-Garantie ist ein Halterwechsel notwendig). Und das Beste daran – die A-1 Euro-Garantie ist im Fahrzeugpreis enthalten. Fragen Sie Ihren Ford Händler nach der Ford A-1 Euro-Garantie.

ISO 9001

Qualität mit Brief und Siegel – Ford hat das international anerkannte ISO-Qualitätssicherungssystem eingeführt und ist nach ISO 9001 zertifiziert.

Ihr Vorteil: Alle Entwicklungs- und Herstellungsphasen unterliegen festgelegten Qualitätsstandards, die regelmäßig von unabhängigen Sachverständigen kontrolliert werden.

Die in diesem Katalog abgebildeten Fahrzeuge sind teilweise mit Sonderausstattung gegen Mehrpreis ausgerüstet. Angaben zu Lieferumfang und Verfügbarkeiten entnehmen Sie bitte der aktuellen Preisliste. Ihr Ford Händler wird Sie gern beraten. Die Angaben zu Farben, Ausstattung sowie technischen Informationen nach DIN 70020 und 93/116 EG entsprechen dem Stand der Drucklegung (März 2000). Ford Fahrzeuge, die außerhalb der Bundesrepublik Deutschland angeboten werden, können bezüglich Technik und Ausstattung abweichen.

Ford im Internet:

<http://www.ford.de> oder <http://www.fordbank.de>

**Ford-Werke Aktiengesellschaft, Köln,
Werbeabteilung. (2007103)**

Händler:

